

# KLIMEA

LE climatiseur monobloc réversible

**Le climatiseur  
monobloc, réversible,  
sans unité extérieure**

Existe en version horizontale de 2350 à 3500W  
et verticale de 2600 à 3100W



**Le + silencieux  
du marché**

# Climatiseur monobloc réversible KLIMEA

Unité murale monobloc et réversible, chauffage et climatisation, le KLIMEA répond aux problématiques d'esthétique des façades et aux exigences des sites classés.

Pour son installation le KLIMEA nécessite 2 prises d'air vers l'extérieur, de diamètre 162 mm, (sauf KLIMEA 15HP : 202 mm).

Le KLIMEA horizontal peut être installé en position haute ou basse.

Le KLIMEA vertical peut être installé au sol ou au mur.

## DiffusApp\*

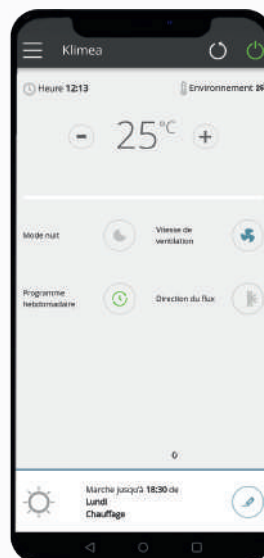

**Pilotez votre KLIMEA depuis votre smartphone en téléchargeant notre application**



\* Disponible 2ème semestre 2024



**Sans KLIMEA**



**Avec KLIMEA**

## Aucune unité extérieure

# Les fonctionnalités principales

**Installation facile :  
environ 2H**

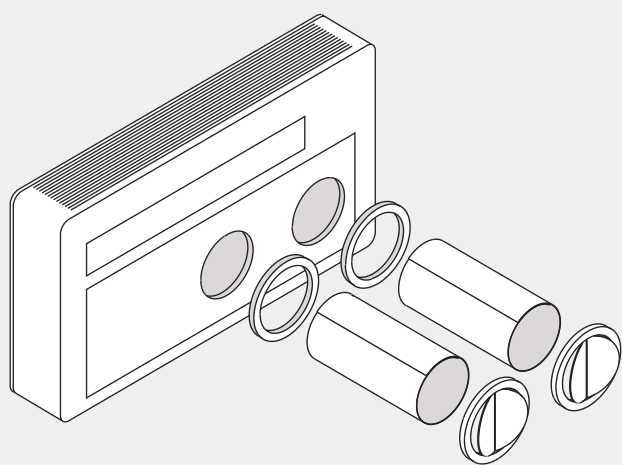

## Commande tactile

Reprend les fonctionnalités de la télécommande



## Télécommande

Permet le contrôle des paramètres

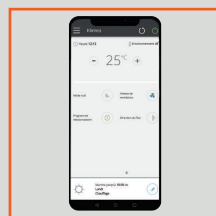

## Application wifi

Permet le changement des paramètres et la programmation à distance



Documentations



**26 db(A) compresseur  
en marche** (KLIMEA 10HP)

## Hotline

Des questions sur votre **KLIMEA** ? un seul numéro :  
**0 806 110 433** Service gratuit + prix appel  
Du LUNDI au VENDREDI 9h00 - 12h00 // 13h30 - 17h30

# Caractéristiques techniques

	Unité	9 HP mini Inverter Horizontal	10 HP Inverter Horizontal	12 HP / 12 HP Elec Inverter Horizontal	15 HP / 15 HP Elec Inverter Horizontal	10 HP Inverter Vertical	12 HP Inverter Vertical
Référence		000 036	000 031	000 032 000 034 (1800 W)	000 037 000 035 (1800 W)	000 014	000 015
Puissance Froid maximale	kW	2.35	2.64	3.10	3.50	2.60	3.11
Puissance Froid	kW	1.73	2.09	2.33	2.87	2.04	2.35
Puissance Froid minimale	kW	0.70	0.83	0.92	1.40	0.81	0.92
Capacité de déshumidification	l/h	0.7	0.8	0.9	1.2	0.8	0.9
Puissance électrique absorbée froid	kW	0.57	0.64	0.72	1.04	0.75	0.85
EER		3.01	3.29	3.25	2.74	2.72	2.75
Puissance Chaud maximale	kW	2.40	2.64	3.05	3.50	2.64	3.05
Puissance Chaud	kW	1.70	2.08	2.31	2.75	2.10	2.36
Puissance Chaud minimale	kW	0.75	0.71	0.79	1.35	0.68	0.79
Puissance électrique absorbée chaud	kW	0.54	0.63	0.71	0.88	0.68	0.75
COP	W/W	3.15	3.31	3.28	3.12	3.10	3.15
Puissance résistance électrique	kW		-	-	1.8	-	1.8
Tension	V-F-Hz	230-1-50					
Fluide frigorigène		R290	R32			R410A	
Quantité fluide	gr	140	500			520	520
Nb de vitesses ventilateur	Nb.	3					
Dimensions (LxHxP)	mm	810x549x165	1010x549x165	1010x549x165	1010x549x165	500x1398x185	
Débit air int/ext vitesse max	m3/h	360/430	380/460	400/480	450/550	380/460	400/480
Débit air int/ext vitesse moyenne	m3/h	300/360	310/380	320/390	350/460	310/380	320/390
Débit air int/ext vitesse mini	m3/h	240/320	260/330	270/340	300/400	260/330	270/340
Pression sonore mini/maxi	dB (A)	27/39	26/39	27/41	29/43	26/39	27/41
Poids	Kg	45.5	48.5	48.5	48.5	53.0	53.0
Diamètre de traversée de mur	mm	162	162	162	202	162	162
Entraxe des trous de traversée du mur	mm	293	293	293	293	293	293

## Les dimensions

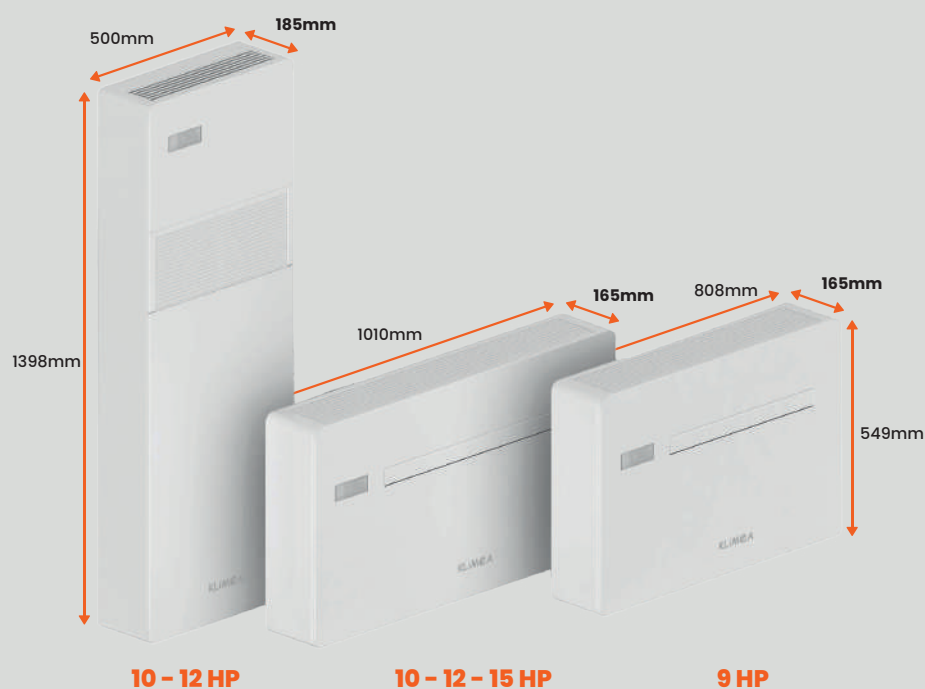

**KLIMEA**

GRUPE DIFFUSALP  
14, rue de Mollaret  
38070 St Quentin Fallavier

contact@klimea.com